

# NSS STANDARD-SPEED FLOOR MACHINES

## Original Instructions Instructions D'origine Instrucciones Originales



# NSS STANDARD-SPEED FLOOR MACHINES

## IMPORTANT SAFETY INSTRUCTIONS

Read all instructions before using or servicing machine.



**WARNING:** Shock or electrocution hazard.  
**ALWAYS** unplug machine before performing any maintenance or service.



**WARNING:** Shock or electrocution hazard.  
**NEVER** connect this machine to an electrical outlet that is not properly grounded. See grounding instructions.



**WARNING:** This product contains a chemical known to the state of California to cause cancer and birth defects or other reproductive harm.



**WARNING:** To reduce the risk of fire, electric shock, or injury:



**WARNING:** Fire or explosion hazard.  
**NEVER** use with flammable or combustible materials, such as gasoline, kerosene, or other fuels or volatile solvents to clean floor.  
**NEVER** operate this machine in an explosive atmosphere.

### INTENDED USE

NSS floor machines are intended for commercial use, scrubbing, buffing and burnishing floors in an indoor environment. NSS does not recommend using these machines for any other purpose.

### When Using An Electrical Appliance, Basic Precautions Should Always Be Followed, Including The Following:

- **ALWAYS** read and understand all instructions before operating or servicing machine.
- **ALWAYS** use this machine **ONLY** as described in this manual.
- **NEVER** attempt to operate this machine unless you have been trained in its operation.
- **NEVER** allow an untrained person to operate this machine.
- **NEVER** operate this machine with the handle locked in the upright position.
- **NEVER** operate this machine with the handle loose.
- **NEVER** lock the switch lever in the "ON" position or attempt to defeat the automatic switch lock out. The lock out prevents accidental starting of the machine.
- **ALWAYS** unplug the machine when attaching pads or brushes.
- **NEVER** leave the machine plugged in to the electrical outlet when not in use.
- **NEVER** unplug the machine from an electrical outlet until after the machine is turned off.
- **If** appliance is not working as it should, has been dropped, damaged, left outdoors, or dropped into water, return it to a service center.

- **NEVER** disconnect or modify any switches or safety devices (circuit breaker).
- **NEVER** operate this machine if the cord and/or plug has been damaged, broken, cut, abraded or taped.
- **ALWAYS** replace the entire cord when the cord or plug is damaged in any way.
- **NEVER** handle the machine, cord, or plug with wet hands.
- **NEVER** drop or insert any object into any machine opening.
- **NEVER** operate this machine with any air opening blocked. Keep all air openings free of dust, lint, hair, etc.
- **NEVER** pull or carry the machine by its electrical supply cord, use the cord as a handle, close a door on the cord, pull the cord around sharp edges or corners, expose to heated surfaces, run machine over cord, or set heavy or sharp objects on the cord.
- **NEVER** unplug by pulling on the cord. To unplug the cord from the outlet, grasp the plug, not the cord.
- **NEVER** allow this machine to be used as a toy. Close attention is necessary when used by or near children.
- **ALWAYS** wear clean tennis shoes or "non-slip" shoes. Leather soled shoes will be extremely slippery when wet.
- **ALWAYS** keep face, fingers, hair or any other body part or loose clothing away from any machine opening or moving part (revolving brush or pad driver).
- **NEVER** spray this machine with water or any liquids.
- **NEVER** operate the machine outdoors.
- **NEVER** expose the machine to rain, snow, or extreme temperatures.
- **ALWAYS** store this machine indoors in a dry, cool area.

**ALL REPAIR SERVICE MUST BE PERFORMED BY AN NSS AUTHORIZED DISTRIBUTOR / SERVICE STATION USING ONLY NSS ORIGINAL EQUIPMENT PARTS.**

**SAVE THESE INSTRUCTIONS**



# IMPORTANT SAFETY INSTRUCTIONS

## GROUNDING OF ELECTRICAL EQUIPMENT



**WARNING:** Improper connection of the equipment–grounding conductor can result in a risk of electric shock. Check with a qualified electrician or service person if you are in doubt as to whether the outlet is properly grounded. Do not modify the plug provided with the machine. If outlet is not suitable for safe use; have a proper outlet installed by a qualified electrician.

Always use a properly grounded 3-wire extension cord, which has male and female plugs. If 25ft [7.6m] extension cords are used, the electrical carrying capacity should be no less than 14-3 ST. 50ft [15.2m] extension cords no less than 12-3 ST.

## GROUNDING INSTRUCTIONS

This machine shall be grounded while in use to protect the operator from electric shock. The machine is provided with a three-conductor cord and a three-contact grounding type attachment plug. The plug must be plugged into an appropriate outlet that is properly installed and grounded in accordance with all local codes and ordinances. The green conductor in the cord is the ground wire. Never connect this wire to other than the grounding pin of the attachment plug.

Check nameplate on the machine to be sure **voltage** and **cycle** stated is the same as the electrical outlet. Do not attempt to plug a 120-volt machine into a 240-volt outlet or a 240-volt machine into a 120-volt outlet. If the machine is provided with an attachment plug as shown in Figure A. below, it is intended for use on a nominal 120-volt circuit. If a properly grounded receptacle as shown in Figure A. is not available, an adapter may be installed as shown in Figure B. if the outlet box that houses the receptacle is grounded. Be sure to fasten the grounding tab (the green colored rigid ear, lug or the like extending from the adapter) with a metal faceplate screw.

If the machine is provided with an attachment plug as shown in Figure C., it is intended for use on a nominal 240-volt circuit. Changes to the attachment plug or use of adaptors to other plug types must be done in accordance with local regulations.

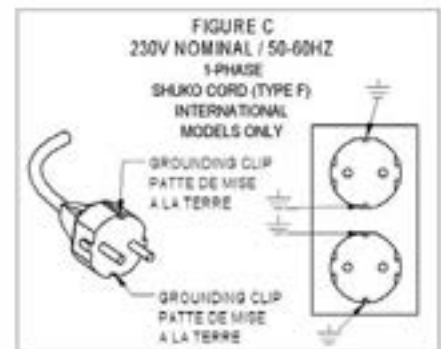
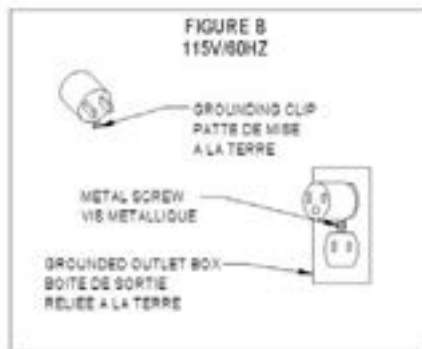
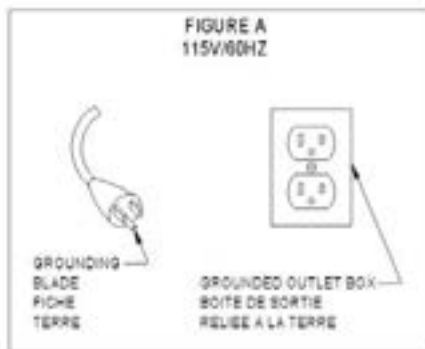

NOTE: In Canada, the use of a temporary adaptor may not be permitted by Canadian electrical code.

**ALL REPAIR SERVICE MUST BE PERFORMED BY AN NSS AUTHORIZED DISTRIBUTOR/  
SERVICE STATION USING ONLY NSS ORIGINAL EQUIPMENT PARTS.**

**SAVE THESE INSTRUCTIONS**



## NOISE AND VIBRATION

### NOISE

Mustang 300 DS Sound pressure level at Operator position. (ISO 11201)	75 dB(A)
Mustang Floor Machine Sound pressure level at Operator position. (ISO 11201)	70 dB(A)
Thoroughbred Sound pressure level at Operator position. (ISO 11201)	68 dB(A)

### VIBRATION

Mustang 300 DS Weighted RMS acceleration value (ISO 5349)	1.99 m/s <sup>2</sup>
Mustang Floor Weighted RMS acceleration value (ISO 5349)	.988 m/s <sup>2</sup>
Thoroughbred Weighted RMS acceleration value (ISO 5349)	1.79 m/s <sup>2</sup>

## ASSEMBLY

- This machine is packed to enable the user to simply remove it from the carton, attach the pad or brush, plug in the machine and be ready to operate.

## OPERATION

### Preparing the Machine for Use

- With the handle locked in the upright position, tilt the machine back, exposing the underside of the machine.
- Attach the brush or pad driver to the lugs on the gearbox by rotating the pad driver or brush counterclockwise.
- To adjust the handle position, put the machine into an upright position, resting the pad or brush on the floor. Lift the handle lock (the black grip near the base of the handle) to allow the handle to move freely. Adjust the handle to a comfortable operating position (just below belt height), then push the locking lever down with your foot to lock the handle in this position. Should the lock lever not tighten securely to the handle tube, see "Lock Lever Adjustment" in the Maintenance section of this manual.
- Always check to see that the dead man or switch lever lockout located at the top and center of the handle is in the "OFF" (up) position and not stuck or malfunctioning in the "ON" (down) position before plugging in machine.
- Plug the cord into the wall outlet.

### Running the Machine

- To start the machine, grip the handles with both hands and raise the handle slightly to balance the machine. Then push down on the lockout with the thumb of one hand, and with the other hand squeeze the switch lever.

**CAUTION:** The machine will start operating when the switch lever is squeezed.

- **Raise** the handle slightly to propel the machine to the right, **Lower** the handle slightly to propel the machine to the left.
- Begin operating the machine at a point closest to an electrical outlet, then working away from the outlet. This will prevent running over the electrical cord.

### Stopping the Machine

- **WITHOUT LETTING GO OF THE HANDLE**, release the switch levers to stop the machine.

**CAUTION:** This machine will continue to rotate for 1-2 seconds once the switch levers are released.

When the machine comes to a complete stop, **UNPLUG THE MACHINE.**

- Release the handle lock, raise the handle to an upright position, and lock the handle.
- Tilt the machine back and remove the pad driver or brush by rotating it clockwise.
- **ALWAYS** remove the pad driver or brush when the machine is not in operation. The pad driver or brush should be hung on a peg, or laid flat on its back.
- **NEVER** store a pad driver or brush with the bristles down. This will ruin the balance of the pad driver or brush, which will cause the machine to wobble.

## SURFACE CONSIDERATIONS

### Brush or Pad Driver

Select the appropriate brush or pad driver and pad for the type of floor to be scrubbed or polished, and the operation being performed.

### Carpet

When scrubbing carpeting with a brush, pad or bonnet mop, the carpet must stay wet enough to lubricate the brush, pad, or bonnet mop, otherwise overload of the motor will result.

### Marble, Concrete, or Terrazzo

Optional weights may be used (on Thoroughbred models only) to increase the pressure on the floor (See the accessories page included in the Illustrated Parts List for details). The first weight must be bolted on to the machine. Additional weights can then be added by simply slipping them onto the pins of the first weight then securing them with the wing nuts.

### Overload

For Thoroughbred and Mustang models, attention must be given to ensure the motor is not run in an overload condition.

- Listen to the motor when starting and during operation. Within 1 - 2 seconds from starting the sound of the motor will change as the motor switches from “start winding” to “run winding”.
- During operation if the sound of the motor switches back to the “start winding” sound, this is an indication that the motor has been overloaded. **STOP IMMEDIATELY.**
- Check the machine over to find the source of the overload and correct the problem.
- Overload may be caused by one or more of the following:
  - Too much weight.
  - The floor is not wet enough.
  - Too much spray buff.
  - Incorrect brush or pad size.
  - Pad is too worn and needs to be changed.
  - Too high or too low voltage (the voltage must be  $\pm 10\%$  of the rating on the nameplate).
  - Use of too long, too small of gauge, or too many extension cords.

## MAINTENANCE

Routine maintenance is critical to ensure proper machine operation and cleaning performance. Perform all maintenance procedures as follows:

**Always unplug machine before performing any maintenance. See page 2 for warnings.**

### Daily Maintenance

- Remove pad driver or brush from the machine. Rinse and allow to air dry. Failure to remove the pad driver or brush may cause damage to the pad or brush, causing the machine to wobble or vibrate excessively.
- Wipe off all of the plated and polished areas with a clean cloth.
- Check the cord for any breaks in the wire. Breaks would most likely occur near the plug and near the handle. Also check the ground pin for breakage. If any breaks are found, the cord should be replaced immediately.
- Inspect the handle tube and handle clamp mechanism for wear, damage, obstructions or build-up that may hinder easy movement of the handle. If the handle will not move with the handle lock in the up position, do not force movement. Contact an NSS authorized service center.
- Check the dead man switch and throttle levers for proper action.

## Monthly Maintenance

- Lubricate the tube handle clamp area monthly with a thin film of grease to allow ease of adjustment.
- Check the wheels for wear or damage. Replace if needed.
- Apply a small amount of spray lubricant to the axle. This will allow the wheels to roll freely.
- Check for loose bolts that hold the motor and Gearbox to the base of the machine. Tighten if needed.
- Inspect the motor for accumulation of dirt in the vents of the motor. If vents are blocked the motor will over heat and fail. Clean out the dirt with a vacuum or with forced air.
- Check the Lock Lever to ensure it securely locks to the handle tube. If the clamp force is insufficient to keep the handle from moving, perform the **Lock Lever Adjustment** as follows:

### Thoroughbred:

- Loosen the two set screws that hold the lock lever bolt in position.
- With the lock lever in a horizontal position, tighten the bolt counterclockwise until the bolt is snug against the tube clamp.
- Tighten the set screws and test the machine. **DO NOT OVER TIGHTEN.**

### Mustangs / Mavericks:

- Tighten the nut opposite side of the lever.

## Yearly Maintenance

- Disassemble the top of the motor to inspect the “stationary switch” for electrical pitting and carbon build-up. Clean or replace stationary switch as needed.

## TROUBLE SHOOTING

<u>SYMPTOM</u>	<u>CAUSE</u>	<u>SOLUTION</u>
Motor runs intermittently.	Loose wire. Broken or damaged cord. Bad handle switch.	Check all wire connections. Replace cord. Test continuity - replace.
Motor not running.	Loose wires. Broken or damaged cord. Bad handle switch. Blown capacitor. Burned stationary switch. Shortened windings.	Check all wire connections. Replace cord. Test continuity - replace. Replace capacitor. Replace stationary switch. Replace stator with frame.
Motor slow speed only.	Bad Capacitor. Motor stuck in start winding.	Check capacitor. Check stationary switch.
Motor runs / pad does not turn.	Broken odum coupling in Gearbox.	Replace odum coupling in Gearbox.
Wall breaker blows.	Excessive load on circuit. Pad / brush over loaded. Under sized extension cord. Improper use.	Check total load on circuit. Check / change procedures. Replace / remove extension cord. Consult distributor.
Machine wobbles or bounces	Warped / damaged pad driver or brush. Pad not centered.	Replace pad driver / brush. Center pad.
Machine vibrates / buzzes	Worn motor bearings. Wheels loose on axle.	Replace motor bearings. Shim wheels tight on axle.

### **Authorized Repair Service**

Repair service for this machine must be performed by an NSS authorized service center. Repairs performed by an unauthorized company will void the machine warranty. If you require assistance finding an authorized service center, contact NSS Enterprises.

MANUEL D'INSTRUCTIONS  
NSS Vitesse Standard étage polissage machine

Translation from Original Instructions  
Une Traduction Des Instructions Originales  
Traducción de las Instrucciones Originales



# MANUEL D'INSTRUCTIONS

## NSS Vitesse Standard étage polissage machine

### CONSIGNES DE SÉCURITÉ IMPORTANTES

Lisez toutes les instructions avant d'utiliser ou d'entretenir la machine.



**AVERTISSEMENT:** choc ou d'électrocution danger.  
**TOUJOURS** débrancher la machine avant d'effectuer toute opération de maintenance ou de service.



**AVERTISSEMENT:** choc ou d'électrocution danger.  
**NE JAMAIS** brancher cet appareil à une prise électrique qui n'est pas correctement mise à la terre.  
Voir les instructions de mise à la terre.



**AVERTISSEMENT:** Ce produit contient un chimique connu à l'état de Californie pour causer les défauts de cancer et naissance ou l'autre mal reproducteur.



**AVERTISSEMENT:** Pour réduire le risque d'incendie, de choc électrique ou de blessure:



**AVERTISSEMENT:** Risque d'incendie ou d'explosion.

**NE JAMAIS** utiliser de matériaux inflammables ou combustibles, comme l'essence, le kérosène, ou d'autres combustibles ou solvants volatils pour nettoyer plancher.  
**NE JAMAIS** utiliser cette machine dans une atmosphère explosive.

#### UTILISATION

NSS machines d'étage sont destinés à un usage commercial, de lavage, le polissage et le polissage étages dans un environnement intérieur. NSS ne recommande pas l'utilisation de ces machines à d'autres fins.

**Lorsque vous utilisez un appareil électrique, les précautions de base doivent toujours être respectées, y compris les suivantes:**

- **TOUJOURS** lire et comprendre toutes les instructions avant d'utiliser ou d'entretenir la machine.
- **TOUJOURS** utiliser cette machine uniquement comme décrit dans ce manuel.
- **NE JAMAIS** tenter de faire fonctionner cette machine, sauf si vous avez été formé dans son fonctionnement.
- **NE JAMAIS** laisser une personne non formée à fonctionner cette machine.
- **NE JAMAIS** utiliser cette machine avec la poignée de verrouillage en position verticale.
- **NE JAMAIS** utiliser cette machine avec la poignée est lâche.
- **JAMAIS** verrouiller le levier de commande dans la position ou de tenter de vaincre l'interrupteur automatique de lock-out "SUR". Le lock-out empêche tout démarrage accidentel de la machine.
- **TOUJOURS** débranchez la machine lors de la fixation des tampons ou des brosses.
- **NE JAMAIS** laisser la machine branchée à la prise électrique lorsqu'il n'est pas utilisé.
- **NE JAMAIS** débrancher la machine de la prise électrique avant que la machine est hors tension.
- **Si** l'appareil ne fonctionne pas comme il se doit, a été endommagé, laissé à l'extérieur ou s'il est tombé dans l'eau, le retourner à un centre de service.
- **NE JAMAIS** déconnecter ou modifier des interrupteurs ou des dispositifs de sécurité (disjoncteur).
- **NE JAMAIS** utiliser cette machine si le cordon et / ou la fiche a été endommagé, cassé, coupure, abrasion ou de ruban adhésif.

- **TOUJOURS** remplacer le cordon d'ensemble lorsque le cordon ou la fiche est endommagé de quelque manière que.
- **NE JAMAIS** manipuler l'appareil, le cordon ou la fiche avec les mains mouillées.
- **NE JAMAIS** laisser tomber ou insérer un objet dans les ouvertures de la machine.
- **NE JAMAIS** utiliser cette machine avec une ouverture d'air bloqué. Gardez toutes les ouvertures d'air libres de poussière, les peluches, les cheveux, etc.
- **NE JAMAIS** tirer ou transporter la machine par son cordon d'alimentation électrique, utiliser le cordon comme une poignée, fermer une porte sur le cordon, tirez le cordon autour de coins pointus, exposer à des surfaces chauffées, la machine de fonctionner sur le cordon, ou un ensemble lourd ou objets pointus sur le cordon.
- **NE JAMAIS** débrancher en tirant sur le cordon. Pour débrancher le cordon de la prise, tirez sur la fiche, pas le cordon.
- **NE JAMAIS** laissez cette machine pour être utilisé comme un jouet. Une attention particulière est nécessaire lorsqu'il est utilisé par ou près des enfants.
- **TOUJOURS** portez des chaussures de tennis propres ou chaussures "anti-dérapant". Cuir à semelles de chaussures seront extrêmement glissant lorsqu'il est mouillé.
- **TOUJOURS** garder le visage, les doigts, les cheveux ou toute autre partie du corps ou des vêtements amples loin de toute ouverture de la machine ou la partie mobile (tournant la brosse ou au pilote de la tablette).
- **NE JAMAIS** vaporisez cette machine avec de l'eau ou de liquides.
- **NE JAMAIS** utiliser la machine à l'extérieur.
- **NE PAS** exposer la machine à la pluie, la neige ou des températures extrêmes.
- **TOUJOURS** rangez cet appareil à l'intérieur dans un endroit frais et sec.

**TOUT SERVICE de réparation doit être effectuée par un centre DISTRIBUTEUR / SERVICE AUTORISÉ NSS utilisant uniquement des pièces ÉQUIPEMENT ORIGINAL NSS.**

**CONSERVER CES INSTRUCTIONS**





# CONSIGNES DE SÉCURITÉ IMPORTANTES

## MISE À LA TERRE DE L'ÉQUIPEMENT ÉLECTRIQUE



**AVERTISSEMENT:** Toute mauvaise connexion de l'appareil-conducteur de mise à la terre peut mener à un risque de choc électrique. Vérifier auprès d'un électricien ou d'un réparateur qualifié si vous avez des doutes quant à la mise à la terre appropriée de la prise. Ne pas modifier la fiche fournie avec la machine. Si la sortie n'est pas adapté pour une utilisation sécuritaire ; avoir une bonne sortie installée par un électricien qualifié.

Toujours utiliser une rallonge à 3 fils mise à la terre et à prises mâle et femelle. Si vous utilisez une rallonge de 25ft [7.6m], la capacité électrique de transport doit être d'au moins 14-3 ST., les rallonges de 50ft [15.2m] d'au moins 12-3 ST.

## INSTRUCTIONS DE MISE À LA TERRE

Cet appareil doit être mis à la terre lorsqu'il est en marche pour protéger l'opérateur de tout choc électrique. L'appareil est fourni avec un cordon à 3 conducteurs et une fiche de branchement masse à trois contacts. La fiche doit être branchée dans une prise appropriée, installée et mise à la terre correctement selon tous les codes et ordonnances locaux. Le conducteur vert du cordon est le fil de masse. Ne jamais brancher ce fil à autre chose que la broche de masse de la fiche de branchement.

Vérifier la plaque signalétique de l'appareil pour être certain que la **tension** et le **cycle** indiqués sont les mêmes que la prise électrique. Ne pas essayer de brancher un appareil de 120 volts à une prise de 240 volts ou un appareil de 240 volts à une prise de 120 volts. Si l'appareil est fourni avec une fiche de branchement tel qu'indiqué dans la figure A. plus bas, il doit donc être utilisé avec un circuit nominal de 120 volts. S'il n'y a pas de prise mise à la terre telle qu'indiqué dans la figure A. disponible, on peut installer un adaptateur tel qu'indiqué dans la figure B. si la boîte à prises est mise à la terre. S'assurer d'attacher la patte de mise à la terre (boucle, cosse rigide de couleur verte ou quelque chose de semblable sortant de l'adaptateur) avec une vis de plaque signalétique de métal.

Si l'appareil est fourni avec une fiche de branchement tel qu'indiqué dans la figure C., il doit donc être utilisé avec un circuit nominal de 240 volts. Modifications du prise ou le rallonge a d'autres types de prises doit se faire en conformité avec les règlements du pays.

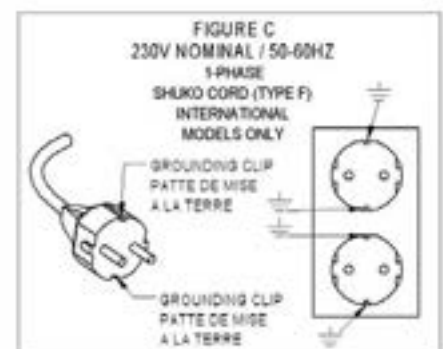
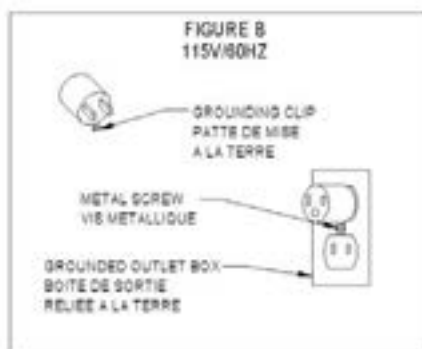
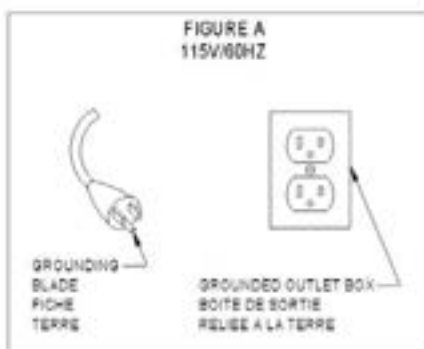

REMARQUE : Au Canada, l'utilisation d'un rallonge temporaire peut être interdite par le code canadien de l'électricité

**TOUTES LES RÉPARATIONS DOIVENT ÊTRE EFFECTUÉES PAR UN DISTRIBUTEUR / STATION SERVICE AUTORISÉ(E) NSS UTILISANT SEULEMENT DES PIÈCES ORIGINALES NSS.**

# CONSERVER CES INSTRUCTIONS



## BRUIT ET VIBRATION

### BRUIT

Mustang 300 DS Niveau de pression acoustique à la position de l'opérateur. (ISO 11201) 75 dB(A)

Mustang Floor Machine Niveau de pression acoustique à la position de l'opérateur. (ISO 11201) 70 dB(A)

Thoroughbred Niveau de pression acoustique à la position de l'opérateur. (ISO 11201) 68 dB(A)

### VIBRATION

Mustang 300 DS Valeur d'accélération moyenne pondérée du carré (ISO 5349) 1.99 m/s<sup>2</sup>

Mustang Floor Valeur d'accélération moyenne pondérée du carré (ISO 5349) .988 m/s<sup>2</sup>

Thoroughbred Valeur d'accélération moyenne pondérée du carré (ISO 5349) 1.79 m/s<sup>2</sup>

## ASSEMBLÉE

- Cette machine est emballée pour permettre à l'utilisateur de simplement retirer du carton, fixer le pad ou un pinceau, branchez la machine et être prêt à fonctionner.

## FONCTIONNEMENT

### Préparation de la machine pour l'utilisation

- Avec la poignée de verrouillage dans la position verticale, l'inclinaison de la machine en arrière, exposant la face inférieure de la machine.
- Fixez la brosse ou pilote de la tablette pour les pattes sur la boîte de vitesses en tournant le pilote de la tablette ou brosse dans le sens antihoraire.
- Pour régler la position de la poignée, mettre la machine en position verticale, reposant le pad ou un pinceau sur le sol. Soulevez le verrou de la poignée (poignée noire près de la base de la poignée) pour permettre à la poignée de se déplacer librement. Régler la poignée à une position de travail confortable (juste en dessous de la hauteur de la ceinture), puis appuyez sur le levier de verrouillage vers le bas avec le pied pour verrouiller la poignée dans cette position. Si le levier de verrouillage pas serrer le tube de la poignée, voir "levier de verrouillage d'ajustement" dans la section Entretien de ce manuel.
- Vérifiez toujours que l'homme ou l'interrupteur mort verrouillage du levier situé en haut et au centre de la poignée est dans le " en congé" (en haut) et pas coincé ou de dysfonctionnement dans le "SUR" (en bas) avant de brancher la machine.
- Branchez le cordon dans la prise murale.

### L'exécution de la machine

- Pour démarrer la machine, saisir les poignées avec les deux mains et soulevez légèrement la poignée pour équilibrer la machine. Ensuite, appuyez sur le lock-out avec le pouce d'une main, et de l'autre main appuyez sur le levier de commutation.

**PRUDENCE:** La machine démarre lorsque le levier de commande est pressée.

- Soulevez légèrement la poignée pour propulser la machine vers la droite, Abaissez légèrement la poignée pour propulser la machine vers la gauche.
- Commencez utilisation de la machine à un point le plus proche à une prise électrique, puis de travailler loin de la sortie. Cela permettra d'éviter l'exécution sur le cordon électrique.

### Arrêt de la Machine

- Sans lâcher la poignée, relâchez les leviers de commutation pour arrêter la machine.

**PRUDENCE:** Cette machine continuera à tourner pendant 1-2 secondes une fois que les leviers de commutation sont libérés. Lorsque la machine est à l'arrêt complet, débrancher la machine.

- Libérer le verrouillage de la poignée, soulevez la poignée en position verticale, et verrouiller la poignée.
- Inclinez la machine et enlever le pilote de la tablette ou une brosse en tournant dans le sens horaire.
- TOUJOURS retirer le pilote de disque ou la brosse lorsque la machine n'est pas en marche. Le pilote de disque ou la brosse doivent être suspendues à une cheville, ou posé à plat sur le dos.
- Ne stockez jamais un pilote de la tablette ou brosse les poils vers le bas. Ce va ruiner l'équilibre du pilote de pad ou un pinceau, ce qui entraînera la machine à osciller.

## CONSIDERATIONS DE SURFACE

### Brosse ou Tapis Conducteur

Sélectionnez le pinceau approprié ou pilote de la tablette et le pad pour le type de sol à nettoyer ou polie, et l'opération en cours.

### Tapis

Lorsque lavage tapis avec une brosse, tampon ou bonnet vadrouille, le tapis doit rester humide suffit pour lubrifier la brosse, tampon, ou bonnet vadrouille, sinon surcharge du moteur se traduira.

### Marbre, Béton, ou de Terrazzo

Poids optionnels peuvent être utilisés (sur les modèles de pur sang seulement) pour augmenter la pression sur le sol (voir la page des accessoires inclus dans la liste des pièces illustrées pour plus de détails). Le premier poids doit être boulonné sur la machine. Poids supplémentaires peuvent être ajoutés simplement en les glissant sur les broches de la première poids en les fixant avec les écrous à oreilles.

## Surcharge

Pour les modèles de Thoroughbred et Mustang, une attention particulière doit être accordée à assurer le moteur ne tourne pas dans un état de surcharge.

- Écoutez le moteur au démarrage et pendant le fonctionnement. Dans 1 - 2 secondes de commencer le bruit du moteur change comme le moteur passe de "commencer à enroulement" à "enroulement de fonctionnement".
- Pendant le fonctionnement si le son du moteur revient à la "start liquidation" du son, c'est une indication que le moteur a été surchargé.  
**CESSER IMMÉDIATEMENT.**
- Vérifier la machine sur de trouver la source de la surcharge et de corriger le problème.
- La surcharge peut être causée par un ou plusieurs des éléments suivants:
  - Trop de poids.
  - Le sol n'est pas assez humide.
  - Trop buff de pulvérisation.
  - Brosse ou un tampon mauvaise taille.
  - Pad est trop usé et doit être changé.
  - Tension o trop élevée ou trop basse (la tension doit être de  $\pm 10\%$  de la note sur la plaque signalétique).
  - L'utilisation de trop long, trop petite de jauge, ou trop de rallonges.

## ENTRETIEN

L'entretien courant est essentiel pour assurer un fonctionnement adéquat de la machine et les performances de nettoyage. Effectuer toutes les procédures de maintenance comme suit:

**Toujours débrancher la machine avant d'effectuer toute opération de maintenance. Voir page 2 pour les avertissements.**

### Entretien Quotidien

- Supprimer le pilote de disque ou la brosse de la machine. Rincez et laissez sécher à l'air. Ne pas retirer le pilote de disque ou la brosse peut causer des dommages au pad ou un pinceau, provoquant la machine à osciller ou vibrer excessivement.
- Essuyez tous les domaines plaqué et poli avec un chiffon propre.
- Vérifiez le cordon pour des ruptures dans le fil. Pauses seraient plus susceptible de se produire près de la fiche et près de la poignée. Vérifiez également la broche de terre de la casse. Si les pauses sont trouvés, le cordon doit être remplacé immédiatement.
- Inspecter le tube de la poignée et la poignée mécanisme de serrage pour usure, les dommages, les obstructions ou accumulation pouvant entraver le mouvement facile de la poignée. Si la poignée ne se déplace pas avec le verrouillage de la poignée en position haute, ne forcez pas le

mouvement. Contactez un centre de service autorisé NSS.

- Vérifier l'interrupteur homme mort et manettes pour action appropriée.

### Entretien Mensuel

- Graisser la zone de serrage de la poignée du tube mensuel avec une fine couche de graisse pour permettre la facilité d'ajustement.
- Vérifiez les roues d'usure ou de dommages. Remplacer si nécessaire.
- Appliquez une petite quantité de lubrifiant en aérosol à l'essieu. Cela va permettre aux roues de rouler librement.
- Vérifiez les boulons desserrés qui maintiennent le moteur et la boîte de vitesses à la base de la machine. Serrer si nécessaire.
- Inspectez le moteur de l'accumulation de la saleté dans les orifices de ventilation du moteur. Si les événements sont bloqués, le moteur à feu et d'échouer. Nettoyer la saleté avec un aspirateur ou d'air forcé.
- Vérifiez le levier de verrouillage pour assurer qu'il se verrouille sur le tube de la poignée. Si la force de serrage est insuffisante pour maintenir la poignée de se déplacer, effectuer le réglage levier de verrouillage de la manière suivante:

#### Thoroughbred:

- Desserrer les deux vis de réglage qui maintiennent le verrou de levier de verrouillage en position.
- Avec le levier de verrouillage en position horizontale, serrer la vis dans le sens antihoraire jusqu'à ce que le boulon est serré contre la bride du tube.
- Serrer les vis de réglage et de tester la machine. NE PAS TROP SERRER.

#### Mustangs / Mavericks:

- Serrer l'écrou côté opposé du levier.

### Entretien Annuel

- Démontez le dessus du moteur pour inspecter le "switch fixe" pour piqûres électrique et l'accumulation de carbone. Nettoyer ou remplacer le commutateur fixe au besoin.

## DÉPANNAGE

### SYMPTÔMES

### RAISON

### SOLUTION

Le moteur fonctionne par intermittence.

Fil desserré.

Vérifiez toutes les connexions.

Cordon cassé ou endommagé.  
Mauvais commutateur de poignée.

Remplacer le cordon.  
Vérifiez la continuité - remplacer.

Le moteur ne fonctionne pas

Fil desserré.  
Cordon cassé ou endommagé.  
Mauvais commutateur de poignée.  
Condensateur soufflé.  
Commutateur fixe brûlé.  
Enroulements raccourcis.

Vérifiez toutes les connexions.  
Remplacer le cordon.  
Vérifiez la continuité - remplacer.  
Remplacer condensateur.  
Remplacer le commutateur fixe.  
Remplacer le stator avec cadre.

Moteur ralenti seulement.

Mauvais condensateur.  
Moteur bloqué dans enroulement de démarrage.

Vérifiez condensateur.  
Vérifiez l'interrupteur fixe.

Le moteur tourne / pad ne s'allume pas.

Couplage odum brisé dans la boîte de vitesses.

Remplacer l'accouplement odum dans la boîte de vitesses.

Coups de coupe de mur.

Charge excessive sur le circuit.  
Tapis / pinceau surchargé.  
Sous taille rallonge.  
Une utilisation incorrecte.

Vérifier la charge totale sur le circuit.  
Vérifiez / procédures de changement.  
Remplacer / supprimer rallonge.  
Consultez distributeur.

Oscillations de la machine ou des rebonds.

Pilote Warped / endommagé pad ou un pinceau.  
Tapis pas centrée.

Remplacer tapis conducteur / brosse.  
Tapis de centre.

Vibre de machines / bourdonnements.

Roulements du moteur usées.  
Roues perdent sur l'essieu.

Remplacer les roulements du moteur.  
Roues Shim serrés sur l'essieu.

### **Autorisé Service de Réparation**

Service de réparation de cette machine doit être effectuée par un centre de service autorisé NSS.  
Réparations effectuées par une société non autorisée annulera la garantie de la machine. Si vous avez besoin d'aide pour trouver un centre de service agréé, contactez NSS entreprises.

**Translation from Original Instructions**  
**Une Traduction Des Instructions Originales**  
**Traducción de las Instrucciones Originales**



# MÁQUINAS DE VELOCIDAD ESTÁNDAR PARA PISO DE NSS

## INSTRUCCIONES IMPORTANTES SOBRE SEGURIDAD

Lea todas las instrucciones antes de usar o darle mantenimiento a la máquina.



**ADVERTENCIA:** Peligro de sacudida eléctrica o electrocución.



**ADVERTENCIA:** Peligro de incendio o explosión.



**SIEMPRE** desenchufe la máquina antes de realizar cualquier mantenimiento o servicio.

**NUNCA** se debe usar con productos inflamables o combustibles, como gasolina, kerosén u otros combustibles o solventes volátiles para limpiar pisos.

**ADVERTENCIA:** Peligro de sacudida eléctrica o electrocución.

**NUNCA** opere esta máquina en una atmósfera explosiva.

**NUNCA** conecte esta máquina a un tomacorriente eléctrico que no tenga puesta a tierra adecuada. Lea las instrucciones sobre puesta a tierra.



**ADVERTENCIA:** Este producto contiene un químico conocido al estado de California para causar defectos de cáncer y nacimiento u otro daño reproductor.



**ADVERTENCIA:** Para reducir el riesgo de incendio, choque eléctrico o lesión:

### USO DE LA MÁQUINA

Las máquinas para pisos NSS se usan en aplicaciones comerciales para fregar, pulir y bruñir en áreas interiores. NSS no recomienda usar estas máquinas para ningún otro fin.

**SIEMPRE** reemplace el cable completo si el enchufe o el cable muestra cualquier tipo de daño.

**Se deben observar precauciones básicas cada vez que se use un artefacto eléctrico, incluyendo las siguientes:**

- **SIEMPRE** lea y comprenda todas las instrucciones antes de operar o darle mantenimiento a la máquina.
- **SIEMPRE** debe usar esta máquina **SÓLO** en la forma descrita en el presente manual.
- **NUNCA** intente operar esta máquina a menos que se le haya capacitado en su operación.
- **NUNCA** debe permitir que una persona no capacitada use esta máquina.
- **NUNCA** use esta máquina con el mango bloqueado en posición vertical.
- **NUNCA** use esta máquina con si el mango está flojo.
- **NUNCA** bloquee la palanca del interruptor en posición encendida ("ON") ni trate de desactivar el bloqueo automático del interruptor. El bloqueo previene el encendido accidental de la máquina.
- **SIEMPRE** desenchufe la máquina para colocar las almohadillas o cepillos.
- **NUNCA** deje la máquina enchufada en el tomacorriente cuando no se use.
- **NUNCA** desenchufe esta máquina de un tomacorriente antes de apagarla.
- **Si** el artefacto no funciona correctamente o se ha caído, dañado, dejado al aire libre o sumergido en agua, llévelo a un centro de servicio.
- **NUNCA** desconecte o modifique ningún interruptor o dispositivo de seguridad (disyuntor).
- **NUNCA** opere esta máquina si el cable o el enchufe está dañado, roto, cortado, gastado o unido con cinta adhesiva.

- **NUNCA** manipule la máquina, el cable o el enchufe con las manos mojadas.
- **NUNCA** deje caer ni introduzca ningún objeto dentro de una abertura en la máquina.
- **NUNCA** use esta máquina si tiene alguna abertura de ventilación bloqueada. Mantenga todas las aberturas de ventilación libres de polvo, pelusas, pelos, etc.
- **NUNCA** transporte ni tire de la máquina por el cable eléctrico, use el cable como mango, cierre una puerta contra el cable, tire del cable alrededor de esquinas o bordes afilados, esponga el cable a superficies calientes, ruende la máquina sobre el cable ni ponga objetos pesados o afilados sobre el cable.
- **NUNCA** tire del cable para desenchufarlo. Para desenchufarlo del tomacorriente, sujete el enchufe, no el cable.
- **NUNCA** permita que se use esta máquina como un juguete. Se debe tener mucho cuidado si se usa cerca de niños.
- **SIEMPRE** use zapatillas o zapatos "antideslizantes" limpios. Los zapatos con suela de cuero pueden deslizar cuando se mojan.
- **SIEMPRE** debe mantener el rostro, los dedos, el cabello y cualquier otra parte corporal o ropa holgada lejos de la abertura o las partes móviles (cepillo giratorio o portadisco).
- **NUNCA** rocíe esta máquina con agua ni con cualquier otro líquido.
- **NUNCA** opere esta máquina en áreas exteriores.
- **NUNCA** esponga la máquina a la lluvia, nieve o temperaturas extremas.
- **SIEMPRE** almacene esta máquina en el interior en un área seca y fresca.

**TODO SERVICIO DE REPARACIÓN DEBE SER REALIZADO POR UN DISTRIBUIDOR O UNA ESTACIÓN DE SERVICIO AUTORIZADO CON REPUESTOS ORIGINALES DE NSS.**

## CONSERVE ESTAS INSTRUCCIONES



# INSTRUCCIONES IMPORTANTES SOBRE SEGURIDAD

## PUESTA A TIERRA DE EQUIPO ELÉCTRICO



**ADVERTENCIA:** La conexión incorrecta del conductor de puesta a tierra del equipo puede causar un choque eléctrico. Consulte un electricista o encargado de servicio calificado si tiene dudas sobre la puesta a tierra del tomacorriente. No modifique el enchufe suministrado con esta máquina. Si el enchufe no es apropiado para un uso seguro; contrate a un electricista calificado para que instale un tomacorriente apropiado.

Use siempre un cable de extensión de 3 alambres con puesta a tierra correcta y enchufes macho y hembra. Si se usa cables de extensión de 7,6 m (25 pies), su capacidad de carga eléctrica no debe ser menos de 14-3 ST. La capacidad de carga de cables de extensión de 15,2 m (50 pies) no debe ser menos de 12-3 ST.

## INSTRUCCIONES PARA LA PUESTA A TIERRA

Esta máquina debe tener puesta a tierra durante su uso para proteger al operador de choque eléctrico. La máquina se suministra con un cable de tres alambres y un enchufe de tres patillas para puesta a tierra. El enchufe se debe introducir en un tomacorriente apropiado correctamente instalado y puesto a tierra de acuerdo a todos los códigos y normas locales. El alambre verde del cable es el de puesta a tierra. Nunca conecte este alambre a una patilla del enchufe que no sea la de puesta a tierra.

Verifique la placa de identificación en la máquina para asegurarse de que el **voltaje** y el **ciclo** indicados sean iguales a los del tomacorriente. No trate de enchufar una máquina de 120 voltios en un tomacorriente de 240 voltios o una máquina de 240 voltios en un tomacorriente de 120 voltios. Si la máquina posee un enchufe similar al que se muestra en la Figura A abajo, se debe alimentar de un circuito nominal de 120 voltios. Si no se cuenta con un tomacorriente correctamente puesto a tierra similar al de la Figura A, se puede instalar un adaptador similar al de la Figura B si la caja del tomacorriente tiene puesta a tierra. Asegúrese de fijar la pestaña de puesta a tierra (la orejeta o patilla rígida verde que sobresale del adaptador) con un tornillo metálico.

Si la máquina posee un enchufe similar al que se muestra en la Figura C, se debe alimentar de un circuito nominal de 240 voltios. Cambios al accesorio del enchufe, o el uso de adaptadores a otros tipos de enchufe, se deben hacer siguiendo las regulaciones locales.

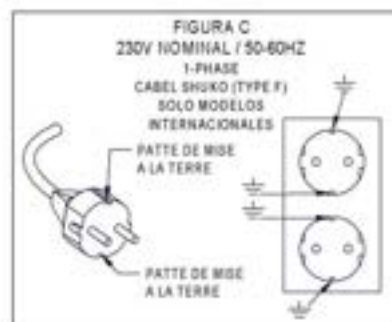
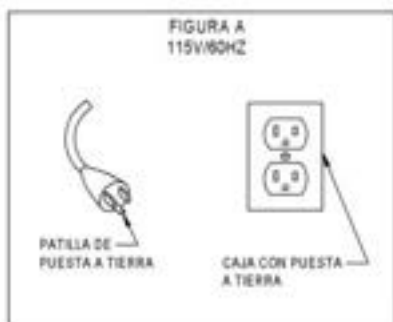

NOTA: En Canadá, el código eléctrico canadiense no puede ser permitido el uso de un adaptador temporal.

**TODO SERVICIO DE REPARACIÓN DEBE SER REALIZADO POR UN DISTRIBUIDOR O UNA ESTACIÓN DE SERVICIO AUTORIZADO CON REPUESTOS ORIGINALES DE NSS.**

# CONSERVE ESTAS INSTRUCCIONES



## RUIDO Y VIBRACIONES

### RUIDO

Nivel de presión de ruido de la Mustang 300 DS en la posición del operador. (ISO 11201) 75 dB(A)

Nivel de presión de ruido de la máquina para piso Mustang en la posición del operador. (ISO 11201) 70 dB(A)

Nivel de presión de ruido de la Thoroughbred en la posición del operador. (ISO 11201) 68 dB(A)

### VIBRACIÓN

Valor de aceleración RMS ponderada (ISO 5349) del Mustang 300 DS. 1,99 m/s<sup>2</sup>

Valor de aceleración RMS ponderada (ISO 5349) del Mustang. 0,988 m/s<sup>2</sup>

Valor de aceleración RMS ponderada (ISO 5349) del Thoroughbred. 1,79 m/s<sup>2</sup>

## ENSAMBLAJE

- El método de embalaje de esta máquina permite que el usuario lo retire del cartón, le coloque la almohadilla o el cepillo, lo enchufe y comience a usarlo inmediatamente.

## OPERACIÓN

### Preparación de la máquina para usarla

- Manteniendo el mango bloqueada en posición vertical, incline la máquina hacia atrás para acceder a la parte inferior.
- Gire el portadisco o el cepillo en sentido contrario a las manecillas del reloj para conectarlo a las agarraderas en la caja de engranajes
- Para ajustar la posición del mango, ponga la máquina en posición vertical, apoyando la almohadilla o el cepillo sobre el piso. Levante el bloqueador del mango (la manija negra que está cerca de la base del mango) para que se mueva libremente. Ajuste el mango a una posición de operación cómoda (justo debajo de la altura del cinturón) y baje la palanca de bloqueo con el pie para fijar el mango en esta posición. Si la palanca de bloqueo no queda bien apretada contra el tubo de la asa, consulte "Ajuste de la palanca de bloqueo" en la sección de mantenimiento de este manual.
- Asegúrese siempre que el manubrio de interrupción automática o el bloqueador de la palanca del interruptor que se encuentra en la parte superior central del asa esté en la posición apagada ("OFF") (**arriba**) y no esté atascado o averiado en la posición encendida ("ON") (**abajo**) antes de enchufar la máquina.

- Enchufe el cable en el tomacorriente de pared.

### Operando la máquina

- Para arrancar la máquina, sujete el manubrio con ambas manos y suba ligeramente el mango para equilibrar la máquina. Presione el dispositivo de bloqueo con el pulgar de una mano y apriete la palanca del interruptor con la otra mano.

**PRECAUCIÓN:** La máquina comenzará a operar cuando se apriete la palanca del interruptor.

- **Suba** ligeramente el mango para impulsar la máquina hacia la derecha; **baje** ligeramente el mango para impulsar la máquina hacia la izquierda.
- Comience a operar la máquina cerca del tomacorriente y vaya alejándose mientras trabaja. Esto evitará que pase por encima del cable eléctrico.

### Cómo detener la máquina

- **SIN SOLTAR EL MANGO**, suelte las palancas del interruptor para detener la máquina.

**PRECAUCIÓN:** Esta máquina seguirá rotando durante 1 - 2 segundos después de soltarse las palancas del interruptor. Cuando la máquina se detenga completamente, **DESENCHÚFELA**.

- Suelte el bloqueador del mango, ponga la asa en posición vertical y trábela.
- Incline la máquina hacia atrás y gire el portadisco o el cepillo en sentido de las manecillas del reloj para retirarlo.
- **SIEMPRE** retire el portadisco o el cepillo cuando no se use la máquina. Guárdelo en un colgadero o póngalo plano sobre su cara posterior.
- **NUNCA** guarde un portadisco o cepillo con las cerdas hacia abajo. Esto arruinará su balance y hará que la máquina tambalee.

## LAS SUPERFICIES DE TRABAJO

### Cepillo o portadisco

Seleccione el cepillo o portadisco y la almohadilla apropiada para el tipo de piso que va a fregar o pulir y la operación que va a realizar.

### Alfombra

Cuando friegue alfombras con un cepillo, una almohadilla o un trapeador de bonete, la alfombra debe estar lo suficientemente mojada como para lubricar el cepillo, la almohadilla o el trapeador de bonete y evitar que se sobrecargue el motor de la máquina.



## Mármol, concreto o terrazzo

Se pueden usar pesas adicionales (sólo en los modelos Thoroughbred) para aumentar la presión sobre el piso (Vea la página de accesorios que se incluye en la lista ilustrada de componentes para obtener detalles adicionales). La primera pesa se debe empernar a la máquina. Se puede añadir pesas adicionales deslizándolas sobre las clavijas en la primera pesa y fijándolas con tuercas de mariposa.

## Sobrecarga

Es importante asegurarse de que el motor de los modelos Thoroughbred y Mustang no trabaje en condición de sobrecarga.

- Escuche el motor cuando arranque y mientras use la máquina. Aproximadamente 1 - 2 segundos después de arrancar, el sonido del motor cambiará cuando pase de "arranque del giro" a "giro de operación".
- Si el sonido retorna a "arranque del giro" mientras se usa la máquina, significa que el motor se ha sobrecargado.

### PARE INMEDIATAMENTE.

- Revise bien la máquina para hallar la causa de la sobrecarga y corrija el problema.
- La sobrecarga puede ocurrir por una o más de las siguientes causas:
  - Demasiado peso.
  - El piso no está suficientemente mojado.
  - Demasiado líquido para pulir rociado.
  - Tamaño de cepillo o almohadilla incorrecto.
  - Almohadilla demasiado gastada y debe ser reemplazada.
  - Poco o demasiado voltaje (el nivel de voltaje debe estar entre  $\pm 10\%$  del indicado en la placa de identificación).
  - Cable de extensión demasiado largo, de calibre muy pequeño o demasiados cables de extensión.

## MANTENIMIENTO

Es crucial efectuar el mantenimiento de rutina para asegurar el funcionamiento correcto y la limpieza adecuada de la máquina. Efectúe todos los procedimientos de mantenimiento en la siguiente forma:

**Siempre desenchufe la máquina antes de realizar cualquier mantenimiento. Consulte la página 2 para las advertencias.**

### Mantenimiento diario

- Retire el portadisco o el cepillo de la máquina. Enjuáguelo y permita que se seque al aire. Si no se retira el portadisco o el cepillo la almohadilla o el cepillo se podría dañar, haciendo que la máquina baile o vibre excesivamente.
- Limpie todas las áreas enchapadas y pulidas con un trapo limpio.

- Busque alambres rotos en el cable. Las roturas son más propensas a ocurrir cerca del enchufe y la parte posterior de la asa. Revise también la integridad de la patilla de puesta a tierra. Si observa roturas, cambie inmediatamente el cable.
- Inspeccione el tubo de la asa y el mecanismo de cierre de la asa para ver si presenta desgaste, daño, obstrucciones o acumulaciones que pudieran entorpecer el movimiento fácil de la asa. Si la asa no se mueve con el bloqueador en posición vertical, no fuerce el movimiento. Comuníquese con un centro de servicio NSS autorizado.
- Revise el funcionamiento del interruptor de parada automática y las palancas de obturación.

### Mantenimiento mensual

- Lubrique mensualmente el área de la abrazadera del tubo del mango con una delgada capa de grasa para facilitar su ajuste.
- Busque desgastes o daños en las ruedas. Reemplácelas cuando sea necesario.
- Rocíe una pequeña cantidad de lubricante en el eje. Esto permitirá que las ruedas giren libremente.
- Compruebe que estén bien apretados los pernos que fijan el motor y la caja de engranajes a la base de la máquina. Apriételos cuando sea necesario.
- Inspeccione el motor para detectar acumulaciones de suciedad en los respiraderos del motor. Si los respiraderos están tapados, el motor se sobrecalentará y fallará. Limpie la suciedad con una aspiradora o aire a presión.
- Revise la palanca de bloqueo para asegurarse de que se trabe bien al tubo del mango. Si la presión no es suficiente para evitar que el mango se mueva, efectúe el siguiente procedimiento de **ajuste de palanca de bloqueo**:

#### Thoroughbred:

- Afloje los dos tornillos que sujetan la palanca de bloqueo.
- Mientras mantiene la palanca en posición horizontal, apriete el perno en sentido contrario a las manecillas del reloj hasta que sujete bien la abrazadera del tubo.
- Vuelva a apretar los tornillos y pruebe la máquina. NO LOS SOBREPRIETE.

#### Mustangs / Mavericks:

- Apriete la tuerca que está en el lado opuesto a la palanca.

### Mantenimiento anual

- Desarme la parte superior del motor para inspeccionar el "interruptor estacionario" y determinar si hay picaduras eléctricas y acumulación de carbón. Limpie o reemplace el interruptor estacionario cuando sea necesario.

## DETECCIÓN Y SOLUCIÓN DE FALLAS

<u>SÍNTOMA</u>	<u>CAUSA</u>	<u>SOLUCIÓN</u>
El motor funciona en forma intermitente.	Alambre flojo. Cable roto o dañado. Interruptor de asa dañado.	Revise las conexiones de todos los cables. Reemplace el cable. Revise la continuidad - reemplace.
Motor no funciona.	Alambres flojos. Cable roto o dañado. Interruptor de asa dañado. Condensador quemado. Interruptor estacionario quemado. Devanado en cortocircuito.	Revise las conexiones de todos los cables. Reemplace el cable. Revise la continuidad – reemplace. Reemplace el condensador. Reemplace el interruptor estacionario. Reemplace el estator con el soporte.
Motor funciona sólo con baja velocidad.	Condensador dañado. Devanado de arranque atascado.	Revise el condensador. Revise el interruptor estacionario.
Motor funciona / almohadilla no gira.	Acoplador odum averiado en la caja de engranajes.	Reemplace el acoplador odum.
Se dispara el disyuntor de pared.	Demasiada carga en el circuito. Sobrecarga en almohadilla o cepillo. Poca capacidad del cable de extensión. Uso incorrecto.	Revise la carga total en el circuito. Verifique o cambie los procedimientos. Reemplace o retire el cable de extensión. Consulte con el distribuidor.
La máquina baila o salta.	Portadisco o cepillo deformado o dañado. Almohadilla descentrada.	Reemplace el portadisco o cepillo. Centre la almohadilla.
La máquina vibra o zumba.	Cojinetes del motor gastados. Ruedas flojas en el eje.	Reemplace los cojinetes del motor. Acuñe las ruedas en el eje.

### **Servicio de reparación autorizado**

Esta máquina debe ser reparada por un centro de servicio NSS autorizado. Cualquier reparación realizada por una compañía no autorizada anulará la garantía de la máquina. Si necesita ayuda para localizar un centro de servicio autorizado, comuníquese con NSS Enterprises.



## EC DECLARATION OF CONFORMITY



(FR) DECLARATION DE CONFORMITÉ (ES) DECLARACIÓN DE CONFORMIDAD (DE) KONFORMITÄTSERKLÄRUNG (NL) VERKLARING VAN OVEREENSTEMMING (P) DECLARAÇÃO DE CONFORMIDADE (SV) DEKLARATION OM ÖVERENSSTÄMMELSE (DK) OVERENSSTEMMELSESERKLÆRING (N) KONFORMITETSERKLÆRING (FIN) VAATIMUSTENMUKAISUUSVAKUUTUS (GR) ΔΗΛΩΣΗ ΕΝΑΡΜΟΝΙΣΗΣ

NSS ENTERPRISES, INC 3115 FRENCHMANS ROAD TOLEDO OHIO U.S.A. 43607 - 2958 PHONE 419/531-2121

Authorized Technical Documentation Representative; Mark Bevington, NSS ENTERPRISES, INC. Unit 7 Pinfold Business Park, 55 Nottingham Road, Stapleford, Nottingham, NG9 8AD

MACHINE/MACCHINA/MAQUINA/BEZEICHNUNG DER MASCHINE/MAQUINA/MASKIN/KONE/ MASKINE/MHXANH:  
**FLOOR MACHINE**

TYPE/TIPO/MASCHINENTYP/TYYPPI/ ΤΥΠΟΣ: **MAVERICK 300, THOROUGHbred, MUSTANG, MUSTANG DS, GALAXY, GALAXY DS**

(EN) NSS ENTERPRISES, INC. declares that the machine specified above fulfills all relevant provisions of the following Directives and Standards:

(IT) NSS Enterprises, Inc. Dichiaro che il macchinario di cui sopra soddisfa tutte le pertinenti disposizioni delle seguenti direttive e standard:

(FR) NSS ENTREPRISES, INC déclare que la machine indiquée ci-dessus satisfait à toutes les dispositions pertinentes des directives et des normes suivantes :

(ES) NSS ENTERPRISES, Inc. Declara que el equipo especificado anteriormente cumple con todas las disposiciones pertinentes de las directivas y normas siguientes:

(DE) NSS ENTERPRISES, INC erklärt, dass die Maschine oben angegebenen alle einschlägigen Bestimmungen der folgenden Richtlinien und Normen erfüllt:

(NL) NSS Enterprises, Inc verklaart dat de machine hierboven aangegeven alle relevante bepalingen van de volgende richtlijnen en normen voldoet:

(PT) NSS ENTERPRISES, INC declara que a máquina especificada acima cumpre todas as disposições pertinentes das directivas e padrões a seguir:

(SW) NSS Enterprises, Inc. Intygat att maskinen anges ovan uppfyller alla relevanta bestämmelser i följande direktiv och standarder:

(FI) NSS Enterprises, Inc. Vakuuttaa, että laite edellä täyttää kaikki asiaankuuluvat määräykset seuraavien direktiivien ja standardien:

(DK) NSS Enterprises, Inc. Erklærer, at maskinen er angivet ovenfor opfylder alle relevante bestemmelser i følgende direktiver og standarder:

(NO) NSS Enterprises, Inc. erklærer at maskinen er angitt ovenfor oppfyller alle relevante bestemmelser i følgende direktiver og standarder:

(GR) NSS Enterprises, Inc δηλώνει ότι η μηχανή που περιγράφεται ανωτέρω πληροί όλες τις σχετικές διατάξεις των ακόλουθων οδηγιών και προτύπων:

EU Directives/directive UE/directives de l'UE/Directivas de la UE/EU-Richtlinien/EU-richtlijnen/directivas da UE/EU-direktiv/EU-direktiivit/EU-direktiver/EU-direktiver/οδηγίες της Ε.Ε.:

**2006/42/EC Machinery Directive 2004/108/EC EMC Directive 2002/44/EC Vibration Directive**

Harmonized Standards/ Standard armonizzati/ normes harmonisées/ Normas armonizadas/ Harmonisierte Normen/ geharmoniseerde normen/ normas harmonizadas/ harmoniserade standarder/ yhdenmukaistettujen standardien/ harmoniserede standarder/ harmoniserte standarder/ εναρμονισμένα Πρότυπα:

**EN12100-1, EN12100-2, ISO11201, EN55014-1, EN55014-2, EN60335-2-67, ISO2631-1, ISO5349-1/-2, IEC61000-3-2/-3-3, EN62233**

This declaration shall cease to be valid if modifications are made to the machine without our approval. / Questa dichiarazione non è più valida in caso di modifiche apportate alla macchina senza il nostro consenso. / Cette déclaration cessera d'être valable si des modifications sont apportées à la machine sans notre accord. / Esta declaración dejará de ser válida si se realizan modificaciones en la máquina sin nuestra aprobación. / Diese Erklärung gilt nicht mehr gültig sein, wenn Änderungen an der Maschine ohne unsere Zustimmung vorgenommen werden. / Deze verklaring verliest haar geldigheid wanneer wijzigingen worden aangebracht aan de machine zonder onze goedkeuring. / Esta declaração deixará de ser válida se as modificações são feitas para o aparelho sem a nossa aprovação. / Denna förklaring skall upphöra att gälla om ändringar görs på maskinen utan vårt godkännande. / Tämä ilmoitus lakkaa olemasta voimassa, jos tehdään muutoksia koneeseen ilman meidän hyväksyntää. / Denne erklæring ophører med at være gyldige, hvis der foretages ændringer på maskinen uden vores godkendelse. / Denne erklæringen skal opphøre å være gyldig dersom modifikasjoner på maskinen uten vårt samtykke. / Η δήλωση αυτή παύει να ισχύει, αν έχουν γίνει τροποποιήσεις στο μηχανήμα χωρίς την έγκρισή μας.

It is ensured through internal measures that series-production units conform at all times to the requirements of current EU Directives and relevant standards. / Si è assicurata da misure interne che serie-unità di produzione sono conformi in ogni momento alle esigenze delle attuali direttive CE e alle normative applicate. / Elle est assurée par des mesures internes que les séries-unités de production sont conformes en tout temps aux exigences des directives européennes et les normes actuelles pertinentes. / Se garantiza a través de medidas internas que las unidades de producción en serie ajustarse en todo momento a las necesidades de las actuales directivas de la UE y las normas pertinentes. / Es ist durch interne Maßnahmen, die Serien-Geräte entsprechen jederzeit den Anforderungen der aktuellen EU-Richtlinien und den angewandten Normen entsprechen. / Het wordt gewaarborgd door interne maatregelen die serie-productie-eenheden te allen tijde te voldoen aan de eisen van de huidige EU-richtlijnen en relevante normen. / É assegurado através de medidas internas que as unidades de produção em série conformam em todos os momentos com os requisitos das Directivas actuais da UE e padrões relevantes. / Det sikrestås gjennom interne tiltak som serietillverkede enheterna overensstemmer alltid med kravene i gjeldende EU-direktiv og relevante standarder. / Se on varmistettu sisäisiä toimenpiteitä että sarjatuotantoyksiköt täyttävät aina vaatimuksiin nykyisten EU-direktiivien ja asiaankuuluvien standardit. / Det sikres gjennom interne foranstaltninger, som serie-produksjonseenheter oppfyller til enhver tid til kravene i de nåværende EU-direktiver og relevante standarder. / Det er sikret gjennom interne tiltak som serierproduserte enhetene samsvarer til enhver tid til kravene i gjeldende EU-direktiver og relevante standarder. / Διασφαλίζεται μέσω εσωτερικών μέτρων που μοιραϊκής παραγωγής μονάδες συμμορφώνονται ανά πάσα στιγμή με τις απαιτήσεις των ισχυουσών οδηγιών της ΕΕ και των σχετικών προτύπων.



**NSS® Enterprises, Inc.**

3115 Frenchmens Road

Toledo, Ohio 43607

PHONE (419) 531-2121

FAX (419) 531-3761

[mailus@nss.com](mailto:mailus@nss.com)

[www.nss.com](http://www.nss.com)